

Evolve™ LED Wallpack

Ensemble mural d'Éclairage DEL Evolve™

Lámpara de pared de Evolve™

(EWLS)



BEFORE YOU BEGIN
AVANT DE COMMENCER
ANTES DE COMENZAR

Read these instructions and save for future use.
 Lisez ces instructions et conservez-les pour une utilisation future.
 Lea estas instrucciones y guárdelas para uso futuro.



⚠ WARNING / AVERTISSEMENT / ADVERTENCIA

RISK OF ELECTRIC SHOCK

Disconnect power before service installation, or maintenance of the product.

RISK OF INJURY OR DAMAGE

Unit will fall if not installed properly. Follow installation instructions.

RISQUE D'ÉLECTROCUTION

Coupez l'alimentation électrique avant l'installation ou l'entretien de ce produit.

RISQUE DE BLESSURES OU DE DOMMAGES

L'appareil va tomber s'il n'est pas installé correctement. Respectez les instructions d'installation.

RIESGO DE SHOCK ELÉCTRICO

Desconecte la alimentación antes del mantenimiento o la instalación del producto.

RIESGO DE LESIONES O DAÑOS

La unidad se caerá si no está instalada correctamente. Siga las instrucciones de instalación.

⚠ CAUTION / ATTENTION / PRECAUCIÓN

RISK OF INJURY

The luminaire should be mounted so that prolonged staring into the luminaire at a distance closer than 0.50m is not expected.

RISQUÉ DE BLESSURE

Ce luminaire doit être installé de manière à ce qu'il ne soit pas possible de le regarder directement à une distance de moins de 50 cm.

RIESGO DE LESIONES

La luminaria debe ser montada de modo que no se espere una mirada fija hacia esta, a distancias menores a 0.50 m, por tiempo prolongado.

① Storage & Handling/Entreposage Et Manipulation/Almacenamiento Y Manipulación

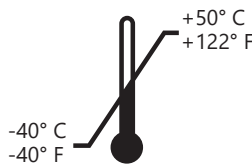

Store packaged units in a covered dry area
 Entreposer les appareils emballés dans un endroit sec et couvert
 Almacene las unidades embaladas en un área cubierta

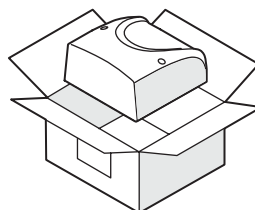

Check for damage
 Vérifier s'il y a des dommages
 Verificar si hay daños

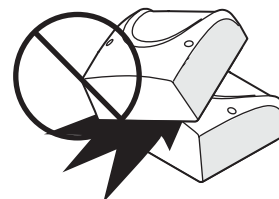

Do not impact
 Éviter les chocs
 No impactar

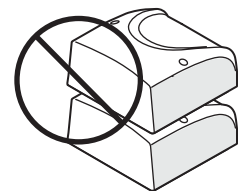

Do not stack
 Ne pas empiler
 No apilar

② Preparation for Mounting/ Préparation au montage/ Preparación para el montaje

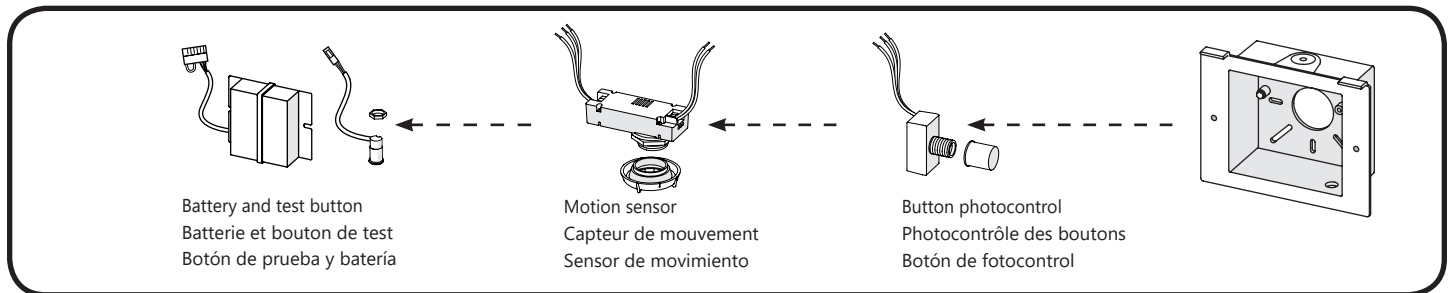

Remove battery and test button, motion sensor, or button photocontrol it necessary to mount box.

Retirez la batterie et le bouton de test, le capteur de mouvement ou le bouton de commande photoélectrique nécessaire pour monter le boîtier.

Retire la batería y pruebe el botón, el sensor de movimiento o el botón de fotocontrol necesario para montar la caja.

③ Junction Box Mounting/Montage sur boîte de jonction/ Montaje de caja de conexiones

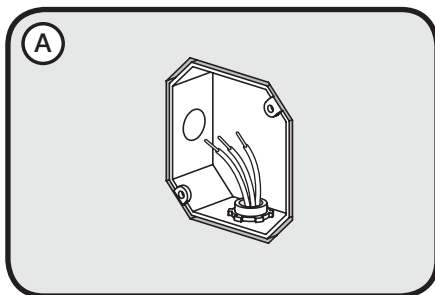

Mount to a 3 1/2-in. square or 4-in. octagonal recessed outlet box.

Montez sur un 3 1/2 po. carré ou 4 po. boîte de sortie encastrée octogonale.

Móntelo en una de 3 1/2 pulg. cuadrado o 4 pulg. Caja de salida empotrada octogonal.

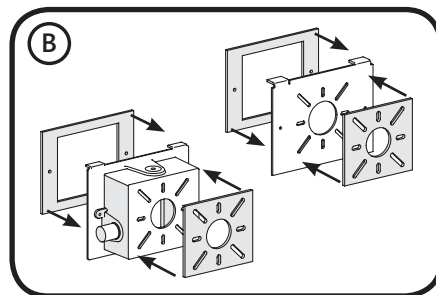

Apply gaskets.

Appliquez des joints.

Aplicar juntas.

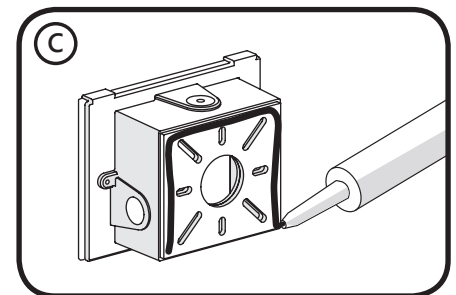

Caulk upper edge and sides on rough surfaces.

Calfeutrez l'arête supérieure et les côtés sur les surfaces rugueuses.

Calafatee el borde superior y los lados en superficies rugosas.

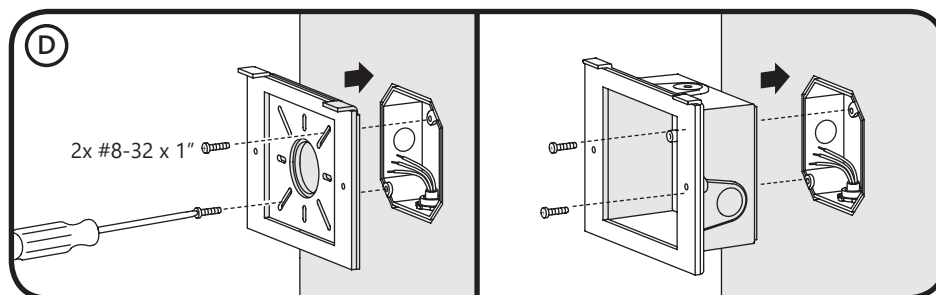

Fasten to junction box with user supplied screws.

Fixez à la boîte de jonction avec les vis fournies par l'utilisateur.

Sujete a la caja de conexiones con los tornillos suministrados por el usuario.

⚠ CAUTION / ATTENTION / PRECAUCIÓN

Water-tight conduit connections are required when using the mounting box knockouts

Des connexions de conduit étanches à l'eau sont nécessaires lors de l'utilisation des débouchures de la boîte de montage

Se requieren conexiones de conductos impermeables cuando se utilizan los orificios ciegos de la caja de montaje

4 Surface Conduit/Surface Conduit/Superficie del conducto

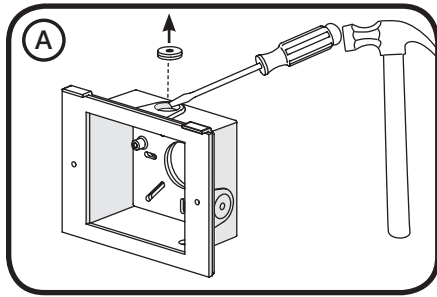

Knock out conduit entries as needed.
Supprimez les entrées de conduit si nécessaire.
Elimine las entradas de los conductos según sea necesario.

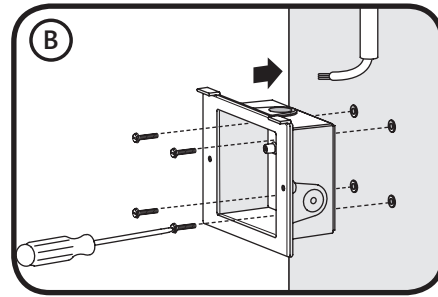

Attach to wall (follow Step 4 below).
Fixez au mur (suivez l'étape 4 ci-dessous).
Fíjelo a la pared (siga el paso 4 a continuación).

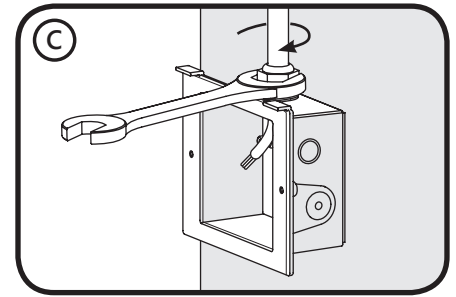

Fasten/seal conduit to box.
Fixez / scellez le conduit à la boîte.
Sujete / selle el conducto a la caja.

5 Surface Mount/Monté en surface/Montadas en superficie

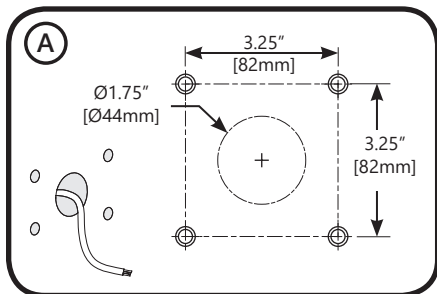

Locate and drill holes in wall surface of recommended diameter for user-supplied anchors.
Positionnez et forez des trous dans le mur du diamètre recommandé pour les ancrages fournis par le client.
Localice y taladre agujeros en la superficie de pared del diámetro recomendado para los anclajes suministrados por el usuario.

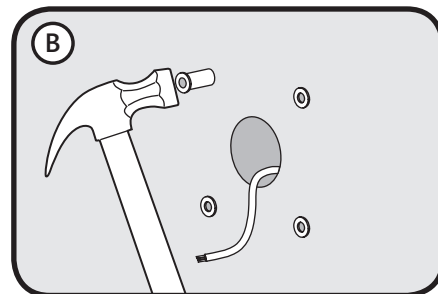

Install user-supplied anchors.
Installez les ancrages fournis par l'utilisateur.
Instale anclajes proporcionados por el usuario.

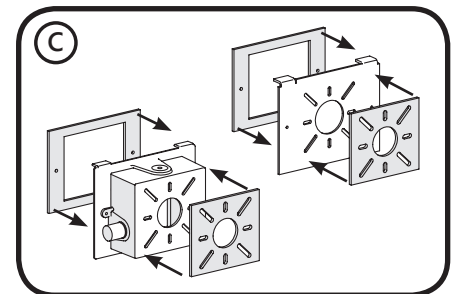

Apply gaskets.
Appliquez des joints.
Aplicar juntas.

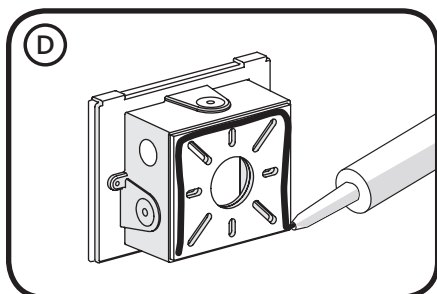

Caulk upper edge and sides on rough surfaces.
Calfeutrez l'arête supérieure et les côtés sur les surfaces rugueuses.
Calafatee el borde superior y los lados en superficies rugosas.

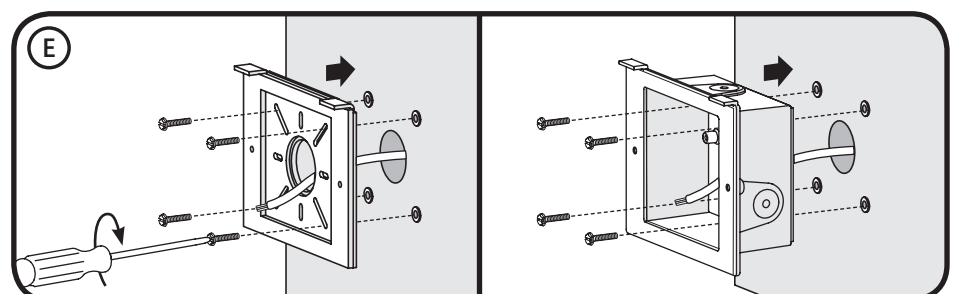

Fasten plate or box to wall with user supplied screws.
Fixez la plaque ou la boîte au mur avec les vis fournies par l'utilisateur.
Fije la placa o caja a la pared con los tornillos suministrados por el usuario.

⚠ WARNING / AVERTISSEMENT / ADVERTENCIA

RISK OF INJURY OR DAMAGE

Select user-supplied wall anchors and anchor fasteners suitable for the wall construction and the fixture's mounting hole diameters. Ensure a minimum per-anchor pull-out-strength of 10 times (10X) the fixture weight and install per the manufacturer's instructions.

RISQUE DE BLESSURES OU DE DÉGÂTS

Le client doit choisir des chevilles et de la visserie d'ancrage convenant au type de mur de la construction et au diamètre des trous de fixation du luminaire. Assurez une force d'extraction minimum par cheville de 10 fois (10 X) le poids du luminaire et installez suivant les instructions du fabricant.

RIESGO DE LESIONES O DAÑOS

Seleccione los anclajes de pared y los sujetadores de anclaje suministrados por el usuario adecuados para la construcción de paredes y los diámetros de orificio de montaje del dispositivo. Asegúrese de que exista una fuerza extraíble mínima por anclaje que es diez veces más grande (10x) que el peso del dispositivo según las instrucciones del fabricante.

⑥ Wiring/Câblage/Cableado

⚠ CAUTION / ATTENTION / PRECAUCIÓN

RISK OF SHOCK OR DAMAGE

Follow applicable national and local electrical codes.

RISK OF DAMAGE

Verify supply voltage and wire insulation temperature rating match nameplate requirements.

RISQUE D'ÉLECTROCUTION ET DE DOMMAGES

Suivez les codes électriques nationaux et locaux applicables.

RISQUE DOMMAGES

Vérifier que la tension d'alimentation et la température de l'isolation du fil correspondent aux exigences de la plaque signalétique.

RIESGO DE CHOQUE ELÉCTRICO O DAÑOS

Siga los códigos eléctricos nacionales y locales aplicables.

RIESGO DE DAÑOS

Verifique que la tensión suministrada y la temperatura de aislamiento del cable coincidan con los requisitos de la placa.

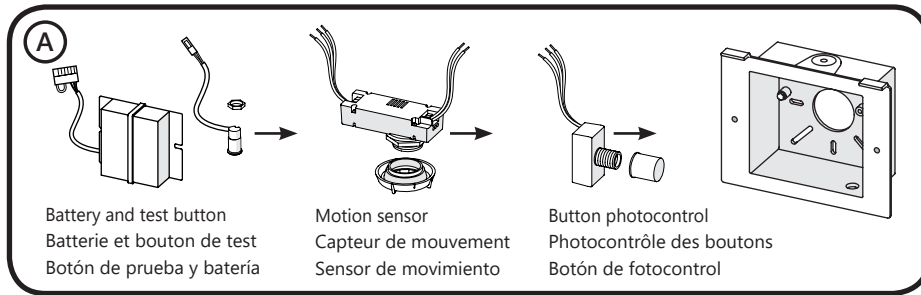

Reinstall battery and test button, motion sensor, or button photocontrol if previously removed.

Réinstallez la batterie et le bouton de test, le capteur de mouvement ou le bouton PE s'ils ont été précédemment retirés.

Vuelva a instalar la batería y el botón de prueba, el sensor de movimiento o el botón PE si se retiró anteriormente.

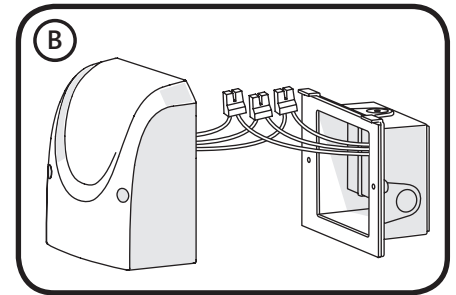

Connect supply leads to fixture.

Connectez les câbles d'alimentation au luminaire.

Conecte los cables de alimentación al dispositivo.

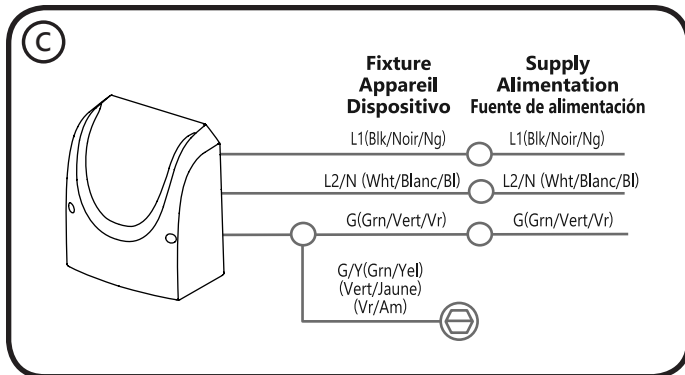

(Standard No Sensors) Connect supply leads to fixture and backplate ground leads.

(Standard sans capteurs) Raccordez les fils d'alimentation à l'appareil et aux fils de masse de la plaque arrière.

(Estándar sin sensores) Conecte los cables de alimentación al dispositivo y a los cables de la placa posterior.

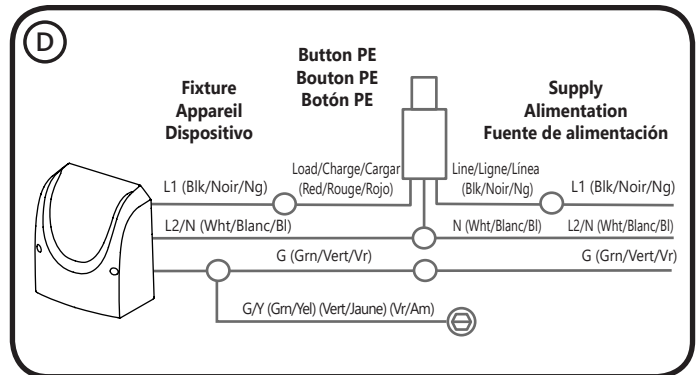

(Button Photocontrol) Connect supply leads to fixture, Button PE, and backplate ground leads.

(Bouton de photo-contrôle) Raccordez les fils d'alimentation à l'appareil, au bouton PE et aux fils de masse de la plaque arrière.

(Del botón de control de fotos) Conecte los cables de alimentación al dispositivo, al botón PE y a los cables de tierra de la placa posterior.

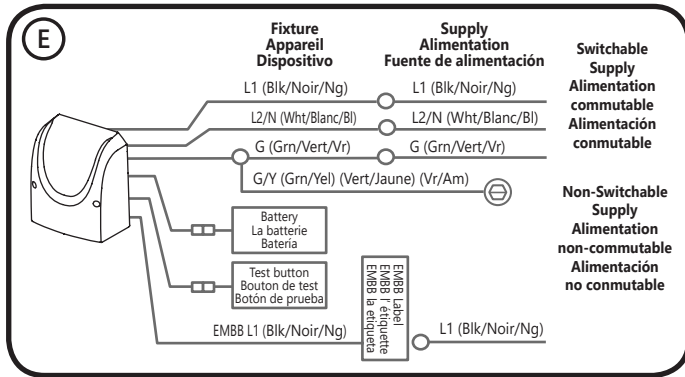

(EMBB) Connect supply leads to fixture, EMBB, and chassis ground leads.
(EMBB) Connectez les câbles d'alimentation au luminaire, à l'EMBB et fils de terre du châssis.
(EMBB) Conecte los cables de alimentación al dispositivo, EMBB y cables de tierra del chasis.

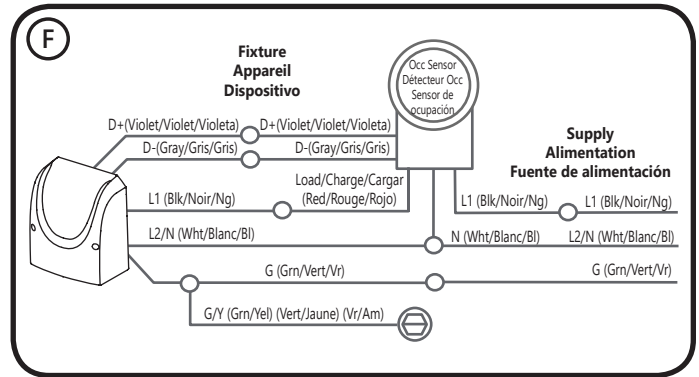

(Internal Motion Sensor) Connect supply leads to fixture, sensor, and backplate ground leads.
(Détecteur de mouvement interne) Raccordez les fils d'alimentation à l'appareil, au détecteur et fils de terre de la plaque arrière.
(Sensor de movimiento interno) Conecte los cables de alimentación al dispositivo, al sensor y a los cables de tierra de la placa posterior.

⚠ WARNING / AVERTISSEMENT / ADVERTENCIA

RISK OF FAILURE.

An unswitched AC power source of 100VAC to 277VAC is required for proper EMBB charging and operation. An illuminated LED indicator light indicates AC power is applied.

RISQUE DE PANNE.

Une source d'alimentation CA déconnectée de 100 VCA à 277 VCA est nécessaire pour le chargement et le fonctionnement correct EMBB. Un témoin lumineux DEL allumé indique que l'alimentation CA est appliquée.

RIESGO DE FALLO.

Se requiere una fuente de alimentación de CA sin conmutación de 100 VCA a 277 VCA para una carga y operación adecuada de EMBB. Una luz LED indicadora indica que se aplica alimentación de CA.

7 Controls/Contrôles/Controles

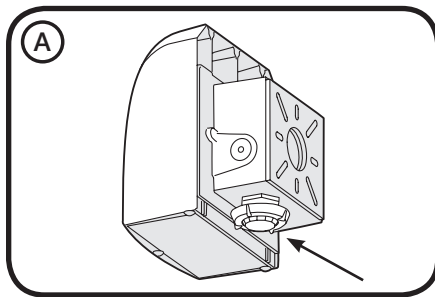

Verify if unit has a programmable occupancy sensor.
 Vérifiez si l'appareil a un détecteur de présence programmable.
 Verifique si la unidad tiene un sensor de ocupación programmable.

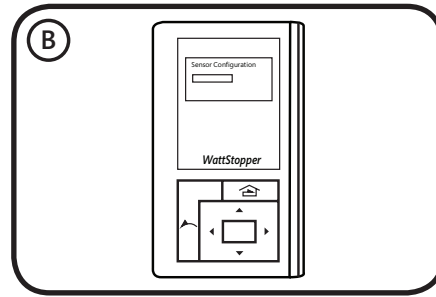

Refer to FSIR-100 datasheet for programmable settings.
 Consultez la fiche technique FSIR-100 pour les réglages de programmation.
 Consulte la hoja de datos del FSIR-100 para conocer la configuración programmable.

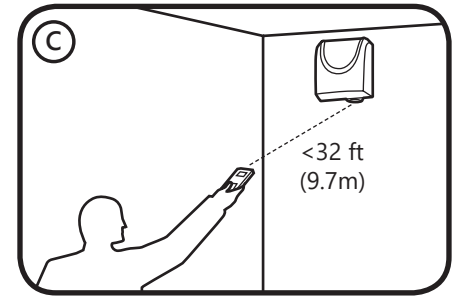

Aim FSIR-100 at fixture and program settings.
 Visez l'appareil avec le FSIR-100 et réglez le programme.
 Apunte el FSIR-100 a las configuraciones del dispositivo y del programa.

8 Button Up/Bouton Haut/Cerrar dispositivo

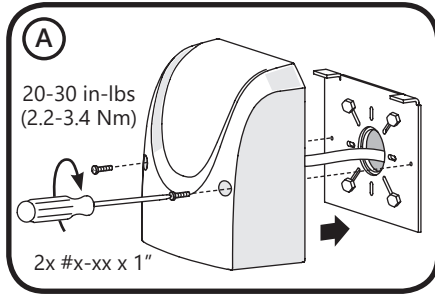

Fasten housing to box or plate.
Fixez le boîtier à la boîte ou à la plaque.
Fije la carcasa a la caja o placa.

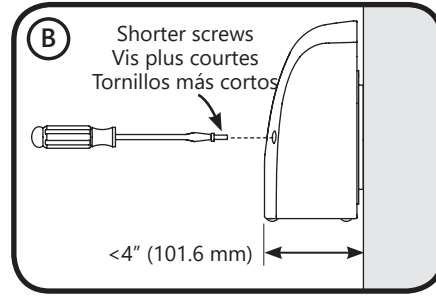

For ADA installations, use shorter screws.
Pour les installations ADA, utilisez des vis plus courtes.
Para instalaciones ADA, use tornillos más cortos.

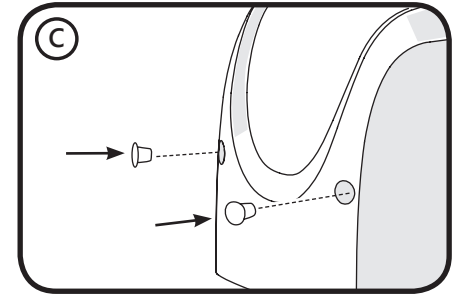

Insert plugs to hide screws.
Insérez des chevilles pour cacher les vis.
Inserte tapones para ocultar los tornillos.

9 Testing EMBB/Tester EMBB/Prueba de EMBB

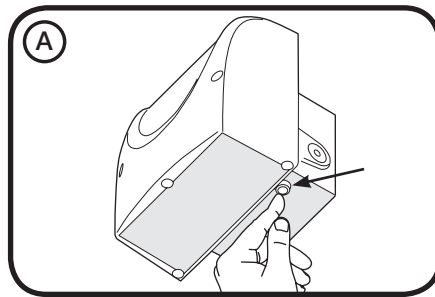

Push button to test operation.
Bouton poussoir pour tester le fonctionnement.
Presione el botón para probar el funcionamiento.

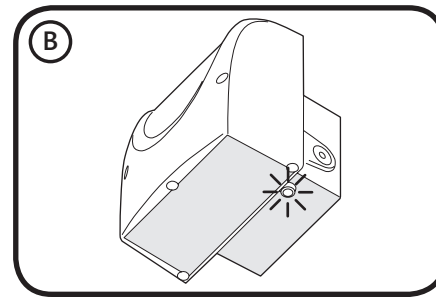

Note flashing light, see Table 1 for codes.
Notez la lumière clignotante, voir le tableau 1 pour les codes.
Observe la luz intermitente, consulte los códigos en la Tabla 1.

Table 1: Test Switch Indicator Status / Tableau 1 : État De L'indicateur Du Commutateur De Test / Tabla 1: Estado Del Indicador Del Interruptor De Prueba

LED Indicator Status État de l'indicateur LED Estado del indicador LED	On/Off Allumé éteint Encendido apagado	EM Driver Status/Mode État / mode du pilote EM Estado / modo del controlador EM
Solid Green Vert fixe Verde solido	-	System OK/AC OK (Self-diagnostic Enabled or Disabled). Système OK / AC OK (autodiagnostic activé ou désactivé). Sistema OK / AC OK (Autodiagnóstico habilitado o deshabilitado).
Flashing Green Vert clignotant Verde intermitente	0.1s / 3s	System OK/ EM Mode Système OK / Mode EM Sistema OK / Modo EM
Slow Flashing Red Rouge clignotant lentement Rojo intermitente lento	4s / 1s	Battery not detected, check battery switch or connection. Batterie non détectée, vérifiez le commutateur de batterie ou la connexion. Bateria no detectada, verifique el interruptor o la conexión de la batería.
Flashing Red Rouge clignotant Rojo intermitente	1s / 1s	Replace battery. Remplacer la batterie. Reemplazar la batería.
Flashing Green Vert clignotant Verde intermitente	2s / 2s	Self-Diagnostic test underway. Test d'autodiagnostic en cours. Prueba de autodiagnóstico en curso.
Fast Flashing Red Rouge clignotant rapidement Rojo intermitente rápido	0.1s / 0.1s	Abnormal driver performance, replace driver. Performances anormales du pilote, remplacez le pilote. Rendimiento anormal del controlador, reemplaza el controlador.
Very Slow Flashing Red Rouge clignotant très lentement Rojo intermitente muy lento	1s / 7s	Over temperature. Surchauffe. Exceso de temperatura.
Very Slow Flashing Red Rouge clignotant très lentement Rojo intermitente muy lento	4s / 4s	LED output load is Short/Over Current/Over Voltage/Open Circuit in EM Mode. La charge de sortie de la LED est Court / Surintensité / Surtension / Circuit ouvert en mode EM. La carga de salida del LED es corto / sobrecorriente / sobrevoltaje / circuito abierto en modo EM.

⑩ **Cleaning/Nettoyage/Limpieza**

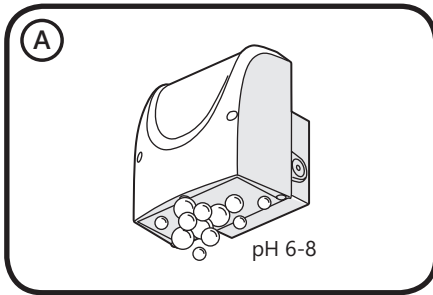

Use mild soap/detergent.
 Utiliser un savon doux/détergent.
 Use jabón suave/detergente.

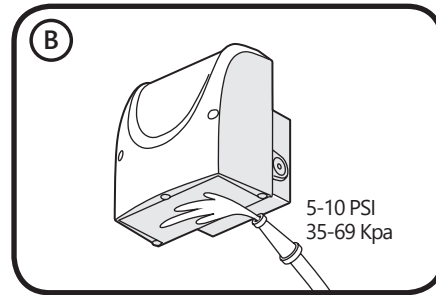

Rinse with cool low pressure water.
 Rincer à l'eau froide basse pression.
 Enjuague con agua fría a baja presión.

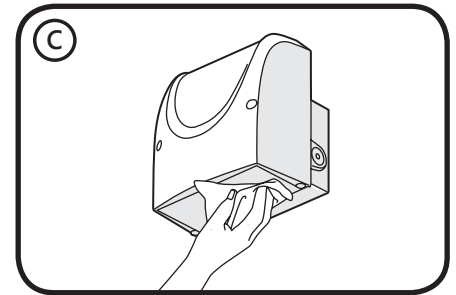

Wipe dry with clean soft cloth.
 Essuyer avec un chiffon doux et propre.
 Seque con un paño suave y limpio.

⚠ CAUTION / ATTENTION / PRECAUCIÓN

RISK OF DAMAGE.

Do not use soap/detergent containing aromatic hydrocarbons.

RISQUE DOMMAGES.

Ne pas utiliser de savon/détergent contenant des hydrocarbures aromatiques.

RIESGO DE DAÑOS.

No utilice jabón/detergente que contenga hidrocarburos aromáticos.

11 Specifications/Spécifications/Especificaciones

Luminaire Luminaria	Weight Poids Peso	Dimensions Dimensions Dimensiones	IP Rating Classe IP Grado de protección IP	Mounting Height Hauteur de montage Altura de montaje	Operating Temp. Température de fonctionnement Temperatura de funcionamiento
EWLS	7.4 lbs. (3.4 kg)	8.3 x 7.4 x 6.3 in. (211 x 188 x 160 mm)	Optical and all Electrical Components IP66 Optique et tous composants électriques IP66 Componentes IP66 ópticos y eléctricos	8-25 ft (2.4-7.6 m)	-40° to 50°C
EWLS (EMBB)	8.0 lbs. (3.6 kg)				
EWLS (347V)	9.4 lbs. (4.3 kg)				

This device complies with Part 15 of the FCC Rules. Operation is subject to the following two conditions: (1) This device may not cause harmful interference, and (2) this device must accept any interference received, including interference that may cause undesired operation. This Class [A] RFLD complies with the Canadian standard ICES-005. Ce DEFR de la classe [A] est conforme à la NMB-005 du Canada.

Note: This equipment has been tested and found to comply with the limits for a Class A digital device, pursuant to part 15 of the FCC Rules. These limits are designed to provide reasonable protection against harmful interference when the equipment is operated in a commercial environment. This equipment generates, uses, and can radiate radio frequency energy and, if not installed and used in accordance with the instruction manual, may cause harmful interference to radio communications. Operation of this equipment in a residential area is likely to cause harmful interference in which case the user will be required to correct the interference at his own expense.

Cet appareil est en conformité avec la section 15 des règlements de la FCC. Sa mise en service est sujette aux deux conditions suivantes : (1) Cet appareil ne peut pas causer des interférences nuisibles, et (2) cet appareil doit accepter toute interférence reçue, y compris les interférences qui pourraient causer un fonctionnement inadéquat. Cette classe [A] RFLD est en conformité avec la norme Canadienne ICES-005. Ce DEFR de la classe [A] est conforme à la NMB-005 du Canada.

Remarque: Cet équipement a été testé et prouvé être en conformité avec les limites d'un appareil digital de Classe A, suivant la Section 15 des règlements de la FCC. Ces limites sont établies pour assurer une protection raisonnable contre les interférences nuisibles lorsque l'équipement est mis en service dans un environnement commercial. Cet équipement émet, utilise et peut radier une énergie de radiofréquence et, s'il n'est pas installé et utilisé suivant les instructions du manuel, pourrait causer des interférences nuisibles aux communications radio. L'opération de cet équipement dans une zone résidentielle va probablement causer des interférences nuisibles auquel cas l'utilisateur a l'obligation de corriger le problème à ses propres frais.

Este dispositivo cumple con la parte 15 del reglamento FCC. El manejo está sujeto a las siguientes dos condiciones: (1) Este dispositivo no debe causar interferencias perjudiciales y (2) este dispositivo debe aceptar cualquier interferencia recibida, incluyendo interferencias que puedan causar funcionamiento no deseado. Esta RFLD (identificación por radiofrecuencia, DEFR) de clase [A] cumple con la norma canadiense CAN ICES-005 (A) / NMB-005 (A). Ce DEFR de la classe [A] est conforme à la NMB-005 du Canada.

Nota: Este equipo ha sido probado y cumple con los límites para un dispositivo digital de clase A, de acuerdo con la parte 15 del reglamento FCC. Estos límites están diseñados para proporcionar protección contra interferencias perjudiciales al operar el equipo en un entorno comercial. Este equipo genera, utiliza, y puede irradiar energía de radiofrecuencia y, si no se instala y utiliza de acuerdo con el manual de instrucciones, puede causar interferencias perjudiciales a las comunicaciones por radio. Operar este equipo en una zona residencial podría causar interferencias perjudiciales, en cuyo caso el usuario deberá corregir las interferencias bajo su cargo.

These instructions do not purport to cover all details or variations in equipment nor to provide for every possible contingency to be met in connection with installation, operation or maintenance. Should further information be desired or should particular problems arise which are not covered sufficiently for the purchaser's purposes, the matter should be referred to GE.

Ces instructions ne prétendent pas couvrir tous les détails ou variantes de l'équipement ni couvrir toutes les conditions possibles à satisfaire en rapport avec l'installation, l'opération ou l'entretien. Si des informations supplémentaires sont souhaitées sur des aspects qui ne sont pas suffisamment couverts pour satisfaire les besoins du client, ou si des problèmes particuliers se présentent, veuillez adresser ces questions à GE.

Estas instrucciones no pretenden cubrir todos los detalles o variaciones en el equipo ni para prever cualquier contingencia que debe cumplir en relación con la instalación, la operación o el mantenimiento. De ser deseada más información o se surgieran problemas particulares que no están cubiertos suficientemente para los propósitos del comprador, favor de remitirse a GE.